

# Sanicubic 1

## eaux grises, eaux-vannes

Sanicubic 1 est une station conçue pour un usage individuel (pavillon, pool-house, habitat fluvial) et relève toutes les eaux usées de WC, salle de bain, cuisine ou buanderie. Elle bénéficie de la technologie de dilacération Pro X K2 permettant l'évacuation des effluents par un tuyau de faible diamètre 50 mm ext. Sanicubic 1 est conçue pour une maintenance facilitée grâce au moteur et aux capteurs de niveau extractibles.



### PERFORMANCES

- HMT max. : 13 m
- Débit max. : 15 m<sup>3</sup>/h

### AVANTAGES PRODUIT

- Installation facile : station à poser directement au sol
- Accessibilité en cas de maintenance
- 4 entrées dont 2 basses
- Enclenchement bas
- Dilacération Pro X K2
- Refoulement en tuyau 50 mm ext.
- Température max des eaux usées entrante : 70 °C
- Clapet anti-retour et connecteurs inclus



### LIVRÉS DE SÉRIE



Boîtier d'alarme filaire

### EN OPTION

PVC Vanne d'arrêt  
guillotine DN50  
EAN : 3308815061030  
Code usine : DN50

PVC Vanne d'arrêt  
guillotine DN110/D100  
EAN : 3308815061627  
Code usine : VANNEDN110

Filtre à charbon Sanicubic  
EAN : 3308815076867  
Code usine : FILTRECUBICSFA



### RACCORDEMENTS

- ➔ Diamètre des entrées ext. : 40, 50, 100, 110 mm
- ➔ Diamètre de refoulement ext. : 50 mm
- ↔ Diamètre de ventilation ext. : 50 mm



Roue dilacératrice Pro X K2

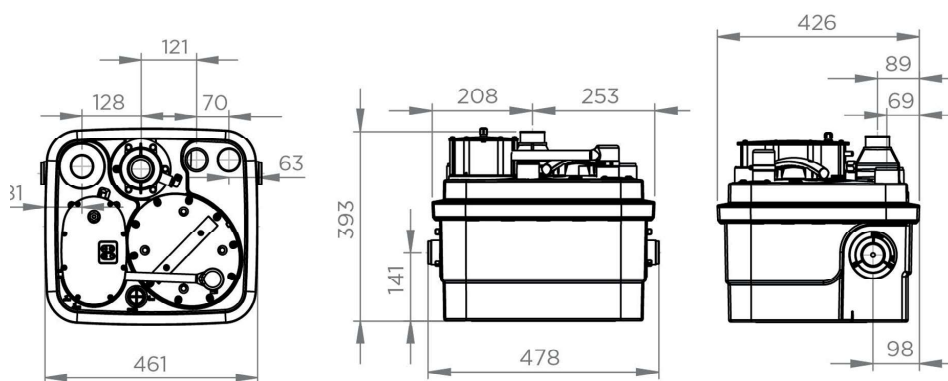

Dimensions (mm)

## COURBE DE DÉBIT

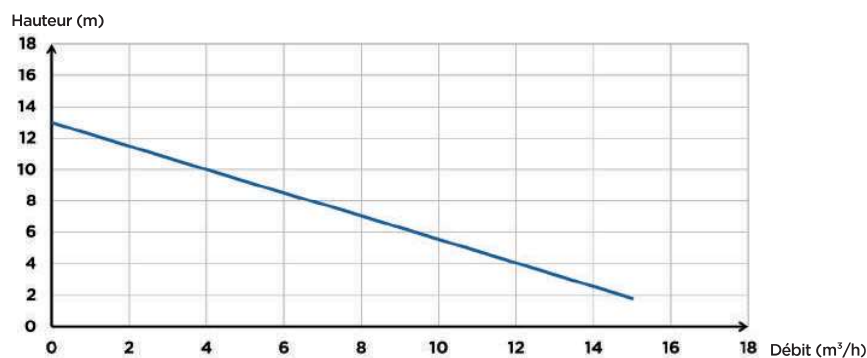

	Sanicubic 1
<b>Matériaux</b>	
Cuve	PP
Corps de pompe	PA 12 GF
Corps moteur	PA 12 GF
Roue	PP GF
<b>Caractéristiques électriques</b>	
Tension (V)	230
Fréquence (Hz)	50-60
Puissance absorbée P1 (W)	1500
Puissance restituée P2 (W)	1050
Indice de protection	S3 30%
Hydraulique	IP67
<b>HMT max. (m)</b>	
Débit max. (m³/h)	13
Diamètre des entrées ext. (mm)	15
Diamètre de refoulement ext. (mm)	40, 50, 100, 110
Diamètre de ventilation ext. (mm)	50
Volume total (L)	50
Volume utile (L)	32
Niveau ON/Niveau OFF (mm)	10
Niveau d'alarme (mm)	140/70
Alarmniveau (mm)	210
T° max. admissible du liquide pompé (5 min)	70°C
Type de roue/couteaux	Roue dilacératrice Pro X K2
Type d'enclenchement	Pneumatique
<b>Identification et logistique</b>	
Poids brut (kg)	20
Code EAN	3308815074429
Code usine	CUBICINM