

# Í ĵ² .°±- ĩĭð

»ĵ« ĩ¹ ®-»-ð»ĵ« ĩ° «ª·«ĵ»-

Í ĵ² .°±- ĩĭð »-ĵ«² »-ĵ-ĵ² 1/» ®'ª ĵ¹ » 1/±³ ° ĵ¹/±² 1/±² 9«» ° ±«®'» ®'ª ĵ¹ » 1/»- »ĵ« ĩ¹ ®-»- »ĵ»ĵ« ĩ° «ª·«ĵ»-ð  
 Ú'» »-ĵ-ĵ «·° 7» 1/±²² » ° ±³ ° »³ «²·» 1/±²² » ±«»³ «'ĵ¹/±² ĵ'» ĵª » 1/±²² » 1®² «'±³ 7-®» 1/» í ð³³ ðÚ'» -»  
**déclenche automatiquement grâce à un flotteur réglable et accepte les eaux chaudes allant jusqu'à 90 °C.**  
 Í ĵ² .°±- ĩĭð »ĵ« ĩ° «ª·«ĵ»- »-ĵ·ª®» 7-«° 7» ĵª » 1/±²-±² , §1/4®«'ĵ-«» ° ®³ ±²-ĵ» »ĵ«² ° ®--»ð7±«° » ° ±«®'ĵ  
 sortie du câble moteur et bénéficie d'un fond de cuve auto-nettoyant. Ses 4 entrées de différents diamètres  
 permettent une flexibilité d'installation.



## ÐÛÎ ÚŃÎ Óß ÒÝÛÎ

- ◁ ØÓÍ³ ĵ'ðæð³
- ◁ Ú7¼-ĵ³ ĵ'ðæð³³ ĩ,

## ßÊßÒÌßÙÛÍ ÐÍ ÑÛË

- ◁ Í ±'«ĵ² 1/±³ ° '8»
- ◁ ×-ĵ'ĵ-ĵ² ° ĵ¹/±² æ7³ »²- ° ®³ ±²-ĵ-
- ◁ Ì »²-®»-
- ◁ Óĵ² «ĵ²-ĵ² ĵ-7» æ±ªª»®½ªª --7
- ◁ Ú±² 1/±²²² »³ »²-ĵ«±³ ĵ-«» 1/» 'ĵ ° ±³ °



## ÛÌ ÛÒÛËÛ ÛÛ Òß ÚŃËÎ Ò× ËÎ Û



- ◁ Í ĵ²-«ªªðÓÌ ð ßË
- ◁ Ì «§ĵ«ĵ»®» ÐËÝ
- ◁ Ý'ĵ° »ĵ²-ĵ²±«®»



Í ĵ²-«ªªðÓÌ ð ßË

## ÛÒ ÑÐÌ ×ŃÒ

Ëĵ²² » 1/±²®»¹ «'ĵ-ĵ²» ÛÒèð  
 Ý±1/» «-²» æÛÒèð  
 Ý±1/» ÛßÓ æ í ðèèìðèìð ð



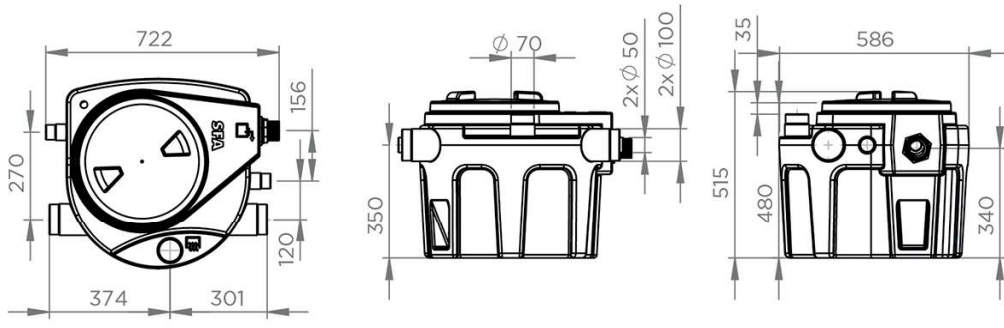

Ü³ »²-±²-ø³ +

ÝÑĒÎ ÞÛ ÜÛ ÜŦÞ¸

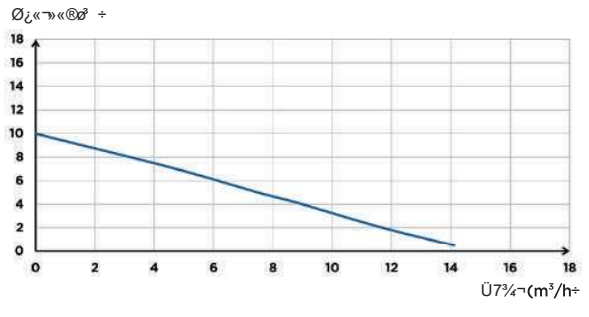

Î ßÝŸÎ ÜÛÓÛÒÌ Í

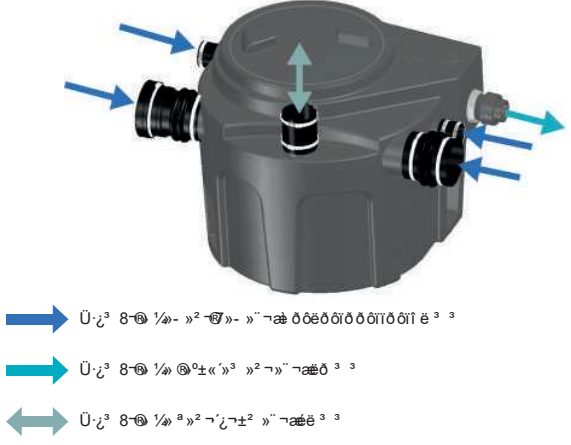

Í ¿² ·±- ÿð ÆÐÒ Ì ð ßĒ

Ó±³ ¾@ ½@ °±³ °-	Ï
Ó¿-Ŧ@¿«	
Ý«³»	ÐÛ
Î «Ş¿«Ŧ@»	ÐĒÝ
Ý¿@½Ŧ@-Ŧ-«- 7»½@-«-»-	
Ý¿@½Ŧ@-Ŧ-«- ½@ ¿²±³ °»ð±±@ òèè	
ÐŞ½@¿-Ŧ-«»	
ÐÓÌ³ ¿² òð³ +	Ïð
Débit max. (m³/h)	ÿ
Ü·¿³ 8-@ ½@- »²-@»- »- òð³ +	Ì ðèðòìðòòìðòì ò³ è
Ü·¿³ 8-@ ½@ @±«³ »²-»- òð³ +	èð
Ü·¿³ 8-@ ½@ »²-¿-±² »- òð³ +	èè
Ē±«³ » ±¿' òð³	ÿð
Ē±«³ » «Ŧ» òð³	Í è
Òª»¿« ÑÒñÒª»¿« ÑÛÛ ò³ +	Î Ì ðñòð
ÛÛß³ ² òð³ +	ÿèÏ
ÌŞ³ » ½@ @»ñ±«Ŧ¿«	Î ±«³ «Ŧ½¿¿¿
ÌŞ³ » ½@² ½@² ½@² »²-Ŧ	Û±Ŧ@«@
<b>Identification et logistique</b>	
Ð±¼¾@Ŧ¿¹ +	Í Í @
Ý±½@ Ûß Ó	Í Ì èèÏèð èèçèÏ
Ý±½@ «-² »	Í ß Ò¿ŸÏ Ïð Ì Ē Þ ò Ï